

РОССИЯ
ООО «ЭЛИНОКС»



**Подставки ПП-400, ПП-400-01
для печи ПЭК-400**

ИНСТРУКЦИЯ ПО СБОРКЕ

EAC

ВВЕДЕНИЕ

ВНИМАНИЕ! Настоящая инструкция по сборке должна быть обязательно прочитана перед сборкой и пуском изделий «Подставки ПП-400, ПП-400-01 для печи ПЭК-400» (далее – подставки или изделия) в работу пользователем, ремонтниками и другими лицами, которые отвечают за транспортирование, установку, пуск в эксплуатацию, обслуживание и поддержание в рабочем состоянии изделия.

Инструкция должна находиться в доступном для пользователя месте и храниться весь срок службы изделия.

Настоящая Инструкция включает в себя паспортные данные.

Подставки соответствуют требованиям ТР ТС 025/2012 «О безопасности мебельной продукции», что подтверждено декларацией о соответствии ЕАЭС N RU Д- RU.РА08.В.07070/24, срок действия с 06.09.24 по 05.09.2029 г.

На предприятии действует сертифицированная система менеджмента качества в соответствии требованиям ИСО 9001:2015. Регистрационный номер сертификата №21110093 QM15, действителен по 15.12.2025 г.

1. НАЗНАЧЕНИЕ

Подставка ПП-400 (рис.1) предназначена для установки печи электрической конвейерной для пиццы (ПЭК-400) в один или два яруса (рис.3).

Подставка ПП-400-01 (рис. 2) предназначена для установки печи электрической конвейерной для пиццы (ПЭК-400) в три яруса (рис.4).



Рис.1 Общий вид подставки ПП-400



Рис.2 Общий вид подставки ПП-400-01

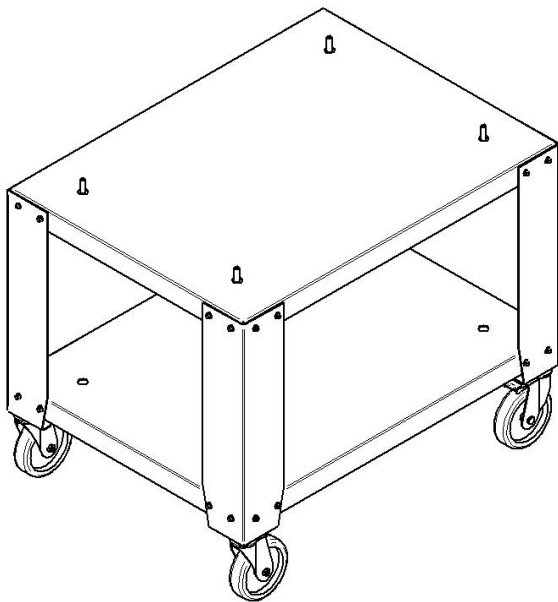

Рис.3 Вариант установки печи ПЭК-400 в два яруса на подставку ПП-400

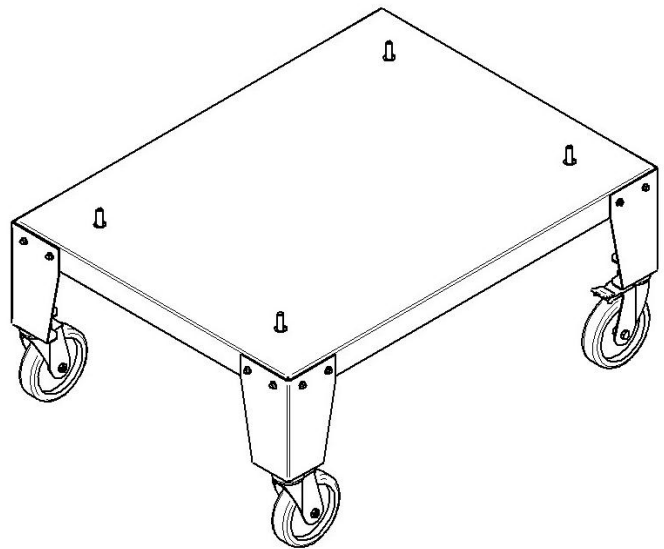

Рис.4 Вариант установки печи ПЭК-400 в три яруса на подставку ПП-400-01

2. ТЕХНИЧЕСКИЕ ХАРАКТЕРИСТИКИ

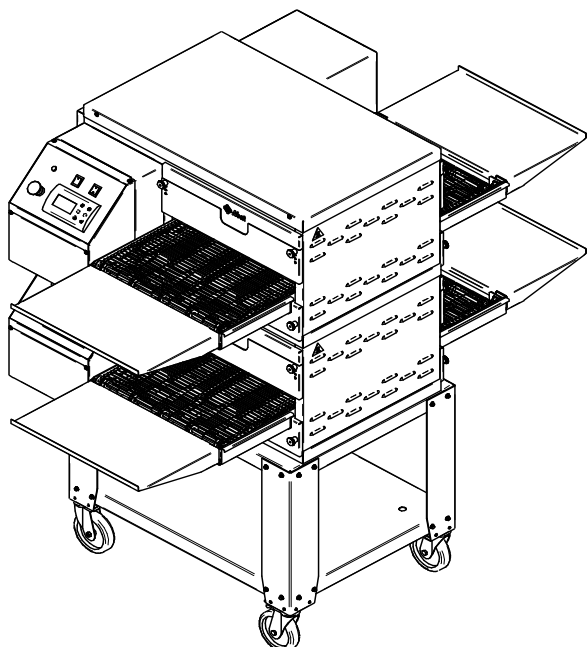
Технические характеристики подставок приведены в таблице 1.

Таблица 1

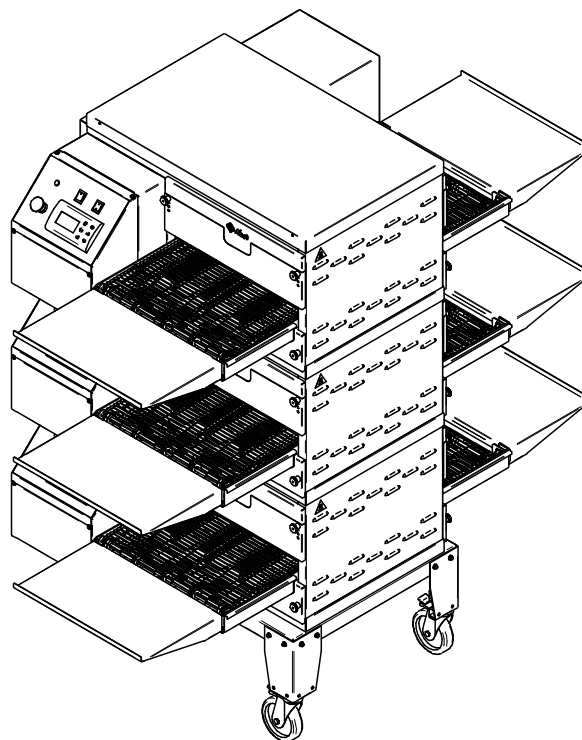
Наименование параметра	ПП-400	ПП-400-01
Максимальная общая нагрузка на подставку, кг	400	400
Максимальная нагрузка на нижнюю полку, кг, не более	150	-
Габаритные размеры, мм, не более		
длина	833	833
ширина	626	626
высота	660	356
Масса, кг, не более	32	17
Срок службы, лет	10	

3. КОМПЛЕКТ ПОСТАВКИ

Комплектность приведена в таблице 2

Таблица 2

№ п/п	Наименование	Количество, шт.	
		ПП-400	ПП-400-01
1	Полка	2	1
2	Ножка ПП-400	4	-
	Ножка ПП-400-01	-	4
3	Болт М6-6qx14.68.016 ОСТ 37.001.193-83	32	16
4	Болт М10-6gx35.88.019 ГОСТ 7798-70	4	4
5	Болт М12-6gx30.58.016 ГОСТ 7798-70	4	4
6	Шайба 10.01.08кп.019 ГОСТ 6958-78	4	4
7	Шайба 10.65Г.019 ГОСТ 6402-70	4	4
8	Шайба 12.65Г.019 ГОСТ 6402-70	4	4
9	Колесо поворотное с тормозом 2800-МТВ-125-F18	4	4
11	Пакет полиэтиленовый	2	2
12	Упаковка картонная	1	1

4. ИНСТРУКЦИЯ ПО СБОРКЕ

Схема сборки подставки показана на рис.5 и рис.6.

1. Перед сборкой подставки необходимо снять защитную пленку со всех поверхностей.

2. Ножки (поз.2) установить на полки (поз.1) и закрепить болтами М6х14 (поз.3).

3. Установить колёса поворотные (поз.9) и закрепить болтами М12 (поз.5) с пружинной шайбой 12 (поз.8).



Рис. 5. Схема сборки ПП-400

1– полка, 2 – ножка ПП-400, 3 – болт М6, 4 – Болт М10, 5 – Болт М12, 6 – шайба увеличенная 10, 7 – шайба пружинная 10, 8 – шайба 12, 9 - колесо поворотное с тормозом.

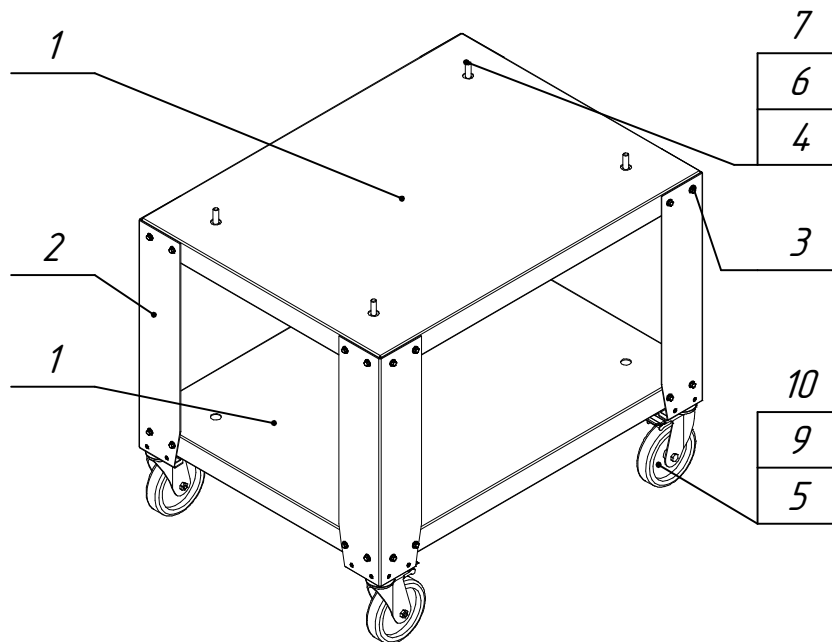

Рис. 6. Схема сборки ПП-400-01

1 – полка, 2 – ножка ПП-400-01, 3 – болт М6, 4 – Болт М10, 5 – Болт М12, 6 – шайба увеличенная 10, 7 – шайба пружинная 10, 8 – шайба 12, 9 – колесо поворотное с тормозом.

ВНИМАНИЕ! Запрещается производить обработку (мыть, протирать) поверхности изделий, выполненных из коррозионностойкой стали аустенитного класса, агрессивными моющими средствами, в состав которых входят разного рода щелочные, кислотные и хлор-ионные вещества.

5. ПОСЛЕДОВАТЕЛЬНОСТЬ УСТАНОВКИ ПЕЧИ НА ПОДСТАВКУ

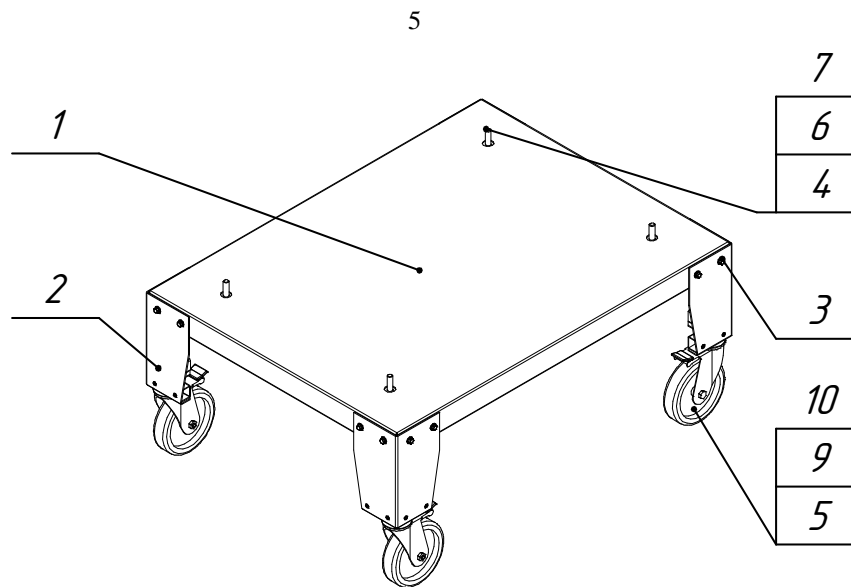
У ПЭК-400 имеется подставка с утеплителем и регулируемыми по высоте ногами опорными. Ноги опорные необходимо открутить, затем установить подставку с утеплителем на подставку для печи ПП-400 (ПП-400-01), зафиксировав между собой болтами М10х35 и плоской и пружинной шайбами соответствующего размера, из комплекта ПП-400 (ПП-400-01). Затем установить печь ПЭК-400.

Для установки второго, третьего уровней необходимо снять крышу с печи ПЭК-400 (1 уровень), выкрутив четыре винта М5х10, установить печи ПЭК-400 в стойку и на верхний уровень установить крышу, зафиксировав винтами М5х10.

6. СВИДЕТЕЛЬСТВО О ПРИЕМКЕ

Подставка ПП-400____, изготовленная на ООО «ЭЛИНОКС» соответствует ТУ 5600-022-01439034-2008 и признана годной для эксплуатации.

Дата выпуска _____

личные подписи (оттиски личных клейм) должностных лиц предприятия, ответственных за приемку изделия

7. СВИДЕТЕЛЬСТВО ОБ УПАКОВКЕ

Подставка ПП-400___упакована на ООО «ЭЛИНОКС» согласно требованиям, предусмотренным конструкторской документацией.

Дата упаковки _____

Упаковку произвел _____
(подпись)

8. ГАРАНТИИ ИЗГОТОВИТЕЛЯ

Гарантийный срок эксплуатации - 1 год со дня ввода в эксплуатацию.

Гарантийный срок хранения - 1 год со дня изготовления.

В течение гарантийного срока предприятие-изготовитель гарантирует безвозмездное устранение выявленных дефектов изготовления и замену вышедших из строя составных частей, произошедших не по вине потребителя, при соблюдении потребителем условий транспортирования, хранения и эксплуатации изделия.

Гарантия не распространяется на случаи, когда изделие вышло из строя по вине потребителя в результате несоблюдения требований, указанных в Руководстве.

Время нахождения изделия в ремонте в гарантийный срок не включается.

В случае невозможности устранения на месте выявленных дефектов предприятие-изготовитель обязуется заменить дефектное изделие.

Все детали, узлы и комплектующие изделия, вышедшие из строя в период гарантийного срока эксплуатации, должны быть возвращены заводу-изготовителю для детального анализа причин выхода из строя и своевременного принятия мер для их исключения.

Возврат рекламационных комплектующих должен производиться в индивидуальной упаковке, обеспечивающей сохранность комплектующего на всем протяжении его транспортировки. В случае нарушения данного требования и возникновения повреждений, связанных с транспортировкой, накладная без цены, выписанная на это комплектующее отписанная изначально по Акту-рекламации, будет переоформлена на обычную накладную с ценой.

Рекламация рассматривается только в случае поступления отказавшего узла, детали или комплектующего изделия с указанием номера, даты изготовления и установки, копии договора с обслуживающей специализированной организацией, имеющей лицензию и копию удостоверения механика, обслуживающего изделие.

9. СВЕДЕНИЯ О РЕКЛАМАЦИЯХ

Рекламации предприятию-изготовителю предъявляются потребителем в порядке и сроки, предусмотренные Федеральным законом «О защите прав потребителей» от 07.02.1992 г., Гражданским кодексом Российской Федерации (часть первая от 30.11.1994 г. № 51-ФЗ, часть вторая от 26.01.1996 г. № 14-ФЗ, часть третья от 26.11.2001 г. №146-ФЗ, часть четвертая от 18.12.2006 г. № 230-ФЗ), а также Постановлением Правительства РФ от 19.01.1998 г. № 55 «Об утверждении Правил продажи отдельных видов товаров, перечня товаров длительного пользования, на которые не распространяются требования покупателя о безвозмездном предоставлении ему на период ремонта или замены аналогичного товара, и перечня непродовольственных товаров надлежащего качества, не подлежащих возврату или обмену на аналогичный товар других размера, формы, габарита, фасона, расцветки или комплектации».

Рекламации направлять по адресу завода-изготовителя ООО «ЭЛИНОКС»:

Чувашская Республика, г. Чебоксары, Базовый проезд, 17.

Тел./факс: (8352) 56-06-26, 56-06-85.

«Технические вопросы по работе, обслуживанию и сервису оборудования Abat

Вы можете задать, обратившись в техническую поддержку завода по горячей линии ООО «ЭЛИНОКС»:

+7 (8352) 28-63-60

+7 (987) 739-81-08

e-mail: service-elinox@abat.ru

ТОЛЬКО ТЕХНИЧЕСКАЯ ПОДДЕРЖКА,

ПО ВСЕМ ОСТАЛЬНЫМ ВОПРОСАМ ОБРАЩАЙТЕСЬ В ОТДЕЛ МАРКЕТИНГА:

+7 (8352) 56-06-85

e-mail: market@abat.ru »

С актуальным списком дилеров по продаже и сервисному обслуживанию оборудования торговой марки Abat вы можете ознакомиться на нашем официальном сайте в соответствующих разделах.

www.abat.ru

ЕВРАЗИЙСКИЙ ЭКОНОМИЧЕСКИЙ СОЮЗ
ПРИЛОЖЕНИЕ № 1 лист 1



К ДЕКЛАРАЦИИ О СООТВЕТСТВИИ ЕАЭС № RU Д-RU.PA08.B.07070/24

Перечень продукции, на которую распространяется действие декларации о соответствии

Код ТН ВЭД ЕАЭС	Наименование, типы, марки, модели однородной продукции, составные части изделия или комплекса	Обозначение документации, по которой выпускается продукция
9403 20 800 9	<p>Столы для кофемашин типа СКМ; Стеллажи кухонные типа СК; Столы для мойки овощей типа СМО; Столы производственные для сбора отходов типа ССО; Столы предмочные типа СПМП; Столы раздаточные типа СПМР Столы производственные для сбора отходов типа СПМФ, Столы производственные разборные островные типа СПРО, Столы производственные разборные пристенные типа СПРП; Столы предмочные и сбора пищевых отходов разборные типа СПСО; Стеллажи для сушки тарелок типа ССТ; Столы с тумбой островные типа СТО; Столы-тумбы купе типа СТК; Столы-тумбы купе пристенные типа СТКП; Столы-тумбы купе островные типа СТКО; Столы с тумбой навесной типа СТН; Подтоварники кухонные типа ПК; Подставки типа ПФПМ (стол); Подставки межплитные типа ПМП (стол); Подставки типа ПП (стол); Полки настенные типа ПН; Полки настенные купе типа ПНК; Полки настенные открытые типа ПНО; Полки настенные с распашными дверками типа ПНР; Полки для сушки тарелок типа ПСТ; Полки к столам производственным разборным типа полка СПРП и полка СПРО; Тележки сервировочные типа ТС; Тележки для сушки тарелок типа ТСТ; Тележки-шпильки типа ТШГ; Шкафы-купе нейтральные типа ШКН; Шкафы-купе типа ШКО; Шкаф распашной для одежды типа ШРО; Шкаф распашной для хлеба типа ШРХ; Ванны моечные типа ВМП</p>	ТУ 31.09.11-022-01439034-2008

(подпись)



Белков Владимир Иванович
(Ф.И.О. заявителя)



**ЕВРАЗИЙСКИЙ ЭКОНОМИЧЕСКИЙ СОЮЗ
ДЕКЛАРАЦИЯ О СООТВЕТСТВИИ**



Заявитель ОБЩЕСТВО С ОГРАНИЧЕННОЙ ОТВЕТСТВЕННОСТЬЮ "ЭЛИНОКС"

Место нахождения (адрес юридического лица) и адрес места осуществления деятельности: 428020, Россия, Чувашская Республика - Чувашия, город Чебоксары, проезд Базовый, дом 17
Основной государственный регистрационный номер 1072130009874.
Телефон: +78352289944 Адрес электронной почты: doz@elinox.ru
в лице Генерального директора Белкова Владимира Ивановича

заявляет, что Мебель металлическая производственная для предприятий общественного питания согласно приложения 1

Описание продукции: Действие декларации о соответствии распространяется на серийно выпускаемую продукцию, изготовленную с даты изготовления отобранных образцов (проб) продукции, прошедших исследования (испытания) и измерения: с 07.2024 года.

Изготовитель ОБЩЕСТВО С ОГРАНИЧЕННОЙ ОТВЕТСТВЕННОСТЬЮ "ЭЛИНОКС"

Место нахождения (адрес юридического лица) и адрес места осуществления деятельности по изготовлению продукции: 428020, Россия, Чувашская Республика - Чувашия, город Чебоксары, проезд Базовый, дом 17
Продукция изготовлена в соответствии с ТУ 31.09.11-022-01439034-2008 (идентичны ТУ 5600-022-01439034-2008) «Мебель металлическая производственная для предприятий общественного питания. Технические условия».

Код (коды) ТН ВЭД ЕАЭС: 9403 20 800 9

Серийный выпуск

соответствует требованиям

Технического регламента Таможенного союза "О безопасности мебельной продукции" (ТР ТС 025/2012)

Декларация о соответствии принята на основании

Протокола испытаний № 22267ИЛХП, 22268ИЛХП, 22269ИЛХП, 4154ИЛИМПУ, 4155ИЛИМПУ, 4156ИЛИМПУ от 16.08.2024 года, выданного Испытательным центром Испытательная лаборатория мебельной продукции и упаковки ООО «Проммаш Тест» (RA.RU.21BC05) технические условия, руководства по эксплуатации и паспорта на изделия

Схема декларирования соответствия: Зд

Дополнительная информация

ГОСТ 16371-2014 «Мебель. Общие технические условия»

Условия хранения по группе 4 по ГОСТ 15150-69. Срок хранения - 12 месяцев. Срок службы – 10 лет.

Декларация о соответствии действительна с даты регистрации по 05.09.2029 включительно.

(подпись)



Белков Владимир Иванович

(Ф.И.О. заявителя)

Регистрационный номер декларации о соответствии: ЕАЭС N RU Д-RU.РА08.В.07070/24

Дата регистрации декларации о соответствии: 06.09.2024